

Inkl. Transport-Täschchen mit Clip



Herzlichen Glückwunsch zum Kauf Ihres neuen ALiEN II Tools, dem ersten zweiteiligen Mini-Werkzeug entwickelt für MTB- und Rennrad-Fahrer. Das ALiEN II Tool ist im Handumdrehen zusammenklappbar und somit platzsparend transportierbar. Zudem besticht das ALiEN II Tool durch maximale Haltbarkeit und Robustheit, damit Sie auch nach Jahren noch Ihre Freude an Ihrem ALiEN haben.

Diese Anleitung soll Sie mit den Funktionen und der Anwendung Ihres ALiEN II vertraut machen.

Bitte lesen Sie sich alle Anweisungen und Sicherheitshinweise sorgfältig durch, bevor Sie Ihr ALiEN das erste mal benutzen.

Wie Sie Ihr ALiEN teilen

1. Betätigen Sie den Verschlussknopf mit Ihrem Daumen.
2. Ziehen Sie beide Hälften auseinander.

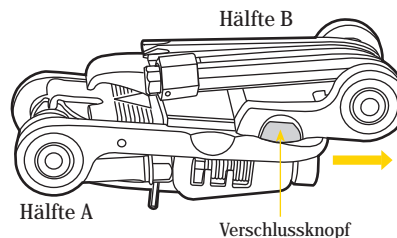

Das Messer des ALiEN II Tools ist scharf. Seien Sie deshalb bei dessen Benutzung und beim Öffnen und Zusammenklappen Ihres ALiEN II vorsichtig.

ACHTUNG

Anwendung des Arretierbügels auf Hälfte A

Der Arretierbügel dient zur Arretierung der einzelnen Werkzeuge während deren Gebrauch und Lagerung.

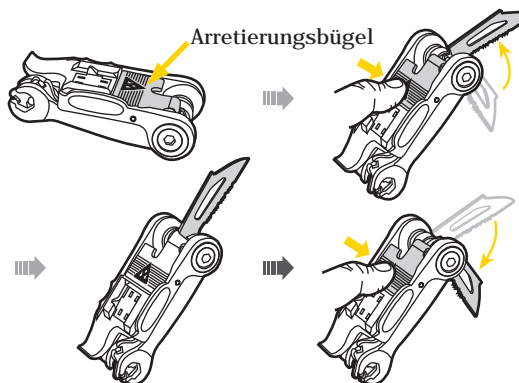

Hälfte A ist mit einem äußerst scharfen Messer ausgestattet. Seien Sie bei dessen Benutzung deshalb vorsichtig. Achten Sie auch darauf, dass das Messer während der Benutzung sicher arretiert ist. Bei Nichtbeachtung können ernsthafte Verletzungen das Resultat sein. Achten Sie auch auf die korrekte Lagerung des Messers und darauf, dass keine Finger im Weg sind, wenn Sie das Messer einklappen.

ACHTUNG

Anwendung der Reifenheber

- Sowohl Hälfte A als auch B sind mit einem Reifenheber ausgestattet.
- Um den Reifenheber der Hälfte A zu benutzen, klappen Sie alle Werkzeuge bis auf das Messer aus und arretieren Sie jene anschließend.
- Um den Reifenheber der Hälfte B zu benutzen, klappen Sie alle Werkzeuge aus.

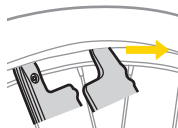

Anwendung des T25 Torx Bit

Ziehen Sie die Schrauben Ihrer Scheibenbremse mit dem T25 Torx Bit fest.

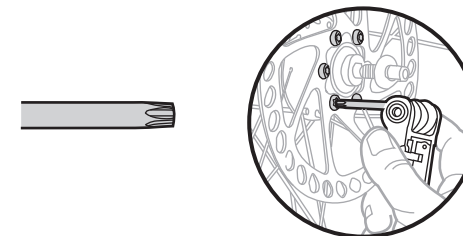

Anwendung der 6mm und 10mm Innensechskant-Schlüssel

Beide Funktionen sind miteinander verbunden. Ziehen Sie den 10mm Aufsatz nach unten, um den 6mm Innensechskant zu benutzen. Um den 10mm Innensechskant zu benutzen, ziehen Sie den Aufsatz wieder nach oben.

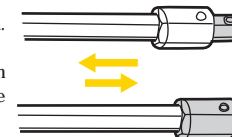

Anwendung des Pedalschlüssels

Das ALiEN™ II ist mit einem Mini-Pedalschlüssel für Notreparaturen ausgestattet.

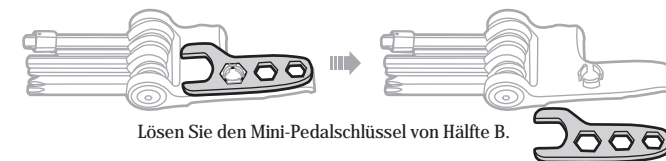

Lösen Sie den Mini-Pedalschlüssel von Hälfte B.

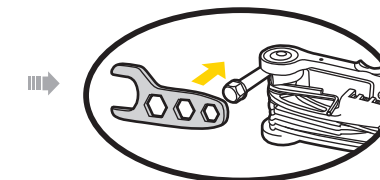

Stecken Sie den Pedalschlüssel auf den 8mm Innensechskant. Klappen Sie die übrigen Werkzeuge aus, um eine größere Hebelwirkung zu erlangen.

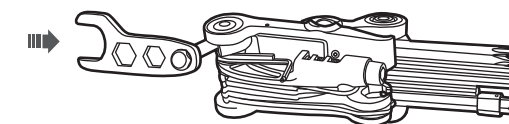

Der Mini-Pedalschlüssel dient nur für Notreparaturen. Die Belastbarkeit ist deshalb eingeschränkt. Versuchen Sie nicht, festgezogene Pedale mit dem Mini-Pedalschlüssel zu lösen.

ACHTUNG

Anwendung des Kettennieters

Einsetzen eines neuen Kettennietstifts und Entfernen eines alten Kettennietstifts.

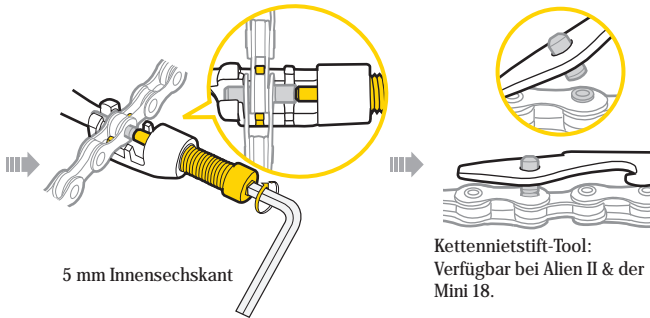
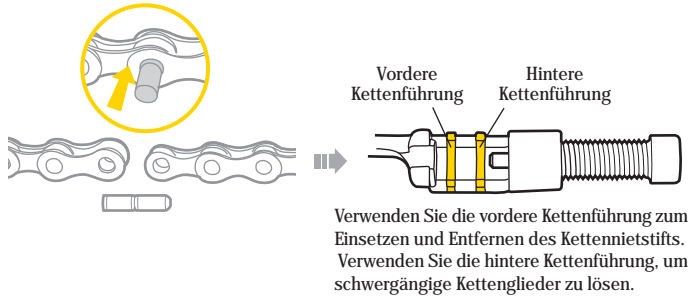

Drücken Sie die Kette nieder, um sie stabil in der Kettenführung zu halten, wenn Sie den Kettennietstift herausdrücken. Achten Sie darauf, dass die Kettennietstiftspindel des Kettennieters zentral auf den Kettennietstift drückt um eine Beschädigung des Kettennieters bzw. der Kette zu vermeiden.



ACHTUNG

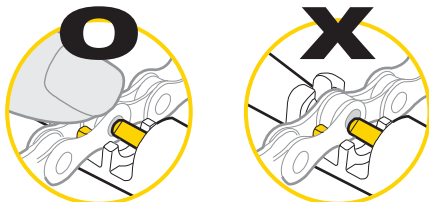

Staufach für Kettenpins

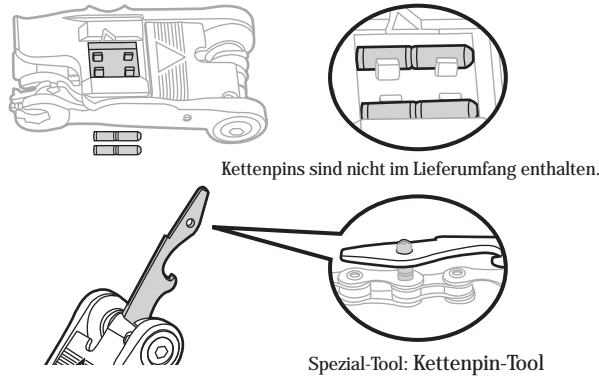

Wartung der Werkzeuge

Hälfte A und B können mit Hilfe des 4mm und 2,5mm Innensechskants justiert werden.

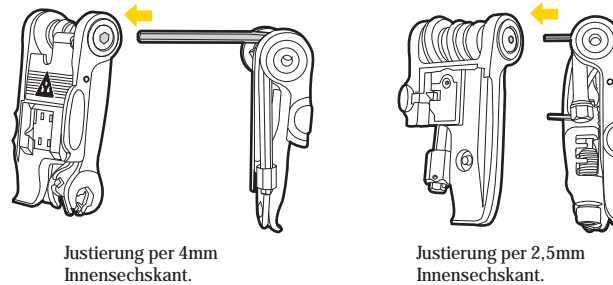

HINWEIS: Der 8mm Ringschlüssel sollte nur für die Muttern von Scheibenbremsen verwendet werden.

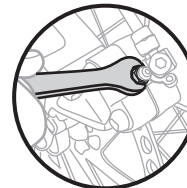

HINWEIS: Fetten Sie Ihr ALiEN Tool bei Bedarf mit einem teflonbasierten Schmiermittel.

GEWÄHRLEISTUNGS-ANSPRUCH

2 Jahre Gewährleistung auf alle verbauten Teile nur gegen Hersteller-mängel.

Um Gewährleistungs-Service zu erhalten, benötigen Sie Ihren Original Kaufbeleg. Bei Artikeln, die ohne Kaufbeleg eingeschickt werden, wird davon ausgegangen, dass die Gewährleistungsfrist mit dem Herstellungsdatum beginnt.

Alle Gewährleistungsfristen werden ungültig, wenn der Artikel auf Grund eines Unfalls beschädigt oder zweckentfremdet wurde, Systemänderungen oder andere Veränderungen vorgenommen wurden oder der Artikel anders verwendet wurde als in diesem Handbuch beschrieben.

* Änderungen in Design und Eigenschaft bedürfen keiner vorigen Ankündigung.

Topeak Produkte sind ausschließlich in gut sortierten Fahrradläden erhältlich. Bitte nehmen Sie Kontakt mit Ihrem näheren Topeak Händler auf, um offene Fragen zu klären. Für Kunden in Deutschland, Tel. 0 26 30-95 52-0 / Homepage: www.topeak.de

Copyright © Topeak, Inc. Gedruckt in Taiwan / 2006

M-TT2353-D 4/06

OPTIONALES ZUBEHÖR (einzelN erhältlich)



Montage des ALiEN Täschchens an der Sattelstütze

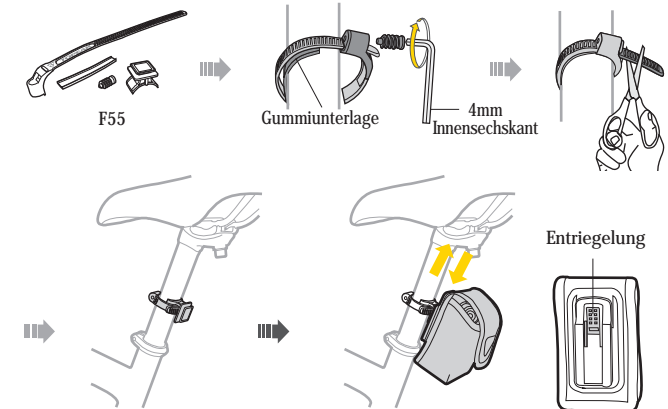

Montage des ALiEN Täschchens am Vorbau

